

UNIDADES DIDÁCTICAS



# A MÚSICA



Museo do Pobo Galego

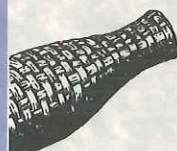
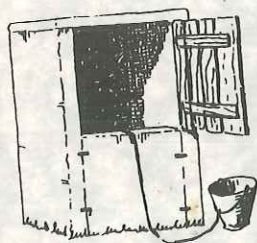
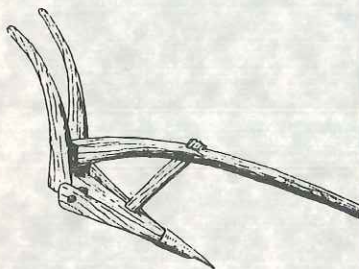
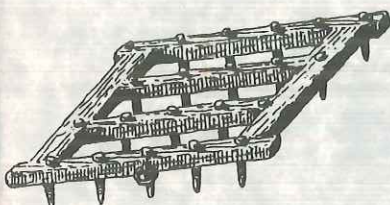
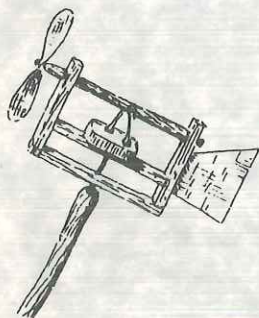
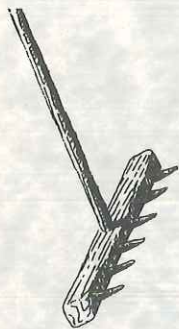

Museo do Pobo Galego / Departamento de Educación  
e Acción Cultural

Elaborada por: *Martín Agrasar Vázquez e  
Patricia Carballeda Ferreiro*

Correccións: *Rafael Arias Rodríguez*

Debuxos: *Ramón Marín Martínez*

Edita: Museo do Pobo Galego  
San Domingos de Bonaval  
15703 SANTIAGO DE COMPOSTELA

Imprime: Tórculo, S.A.L.  
Depósito Legal: C-2444-2000



A música acompaña ó ciclo da vida, non só como fonte de pracer estético senón tamén para axudar nunha serie de tarefas e expresar sentimentos. A música vai marcando a vida da xente con cantos como os de berce ou arrollo, ou os que acompañan ós xogos, a regueifa das vodas, os cantos de labor, incluso o tanxer das campás anunciando a morte.

No ciclo festivo ten un papel primordial. Nos cantos de Nadal, Aninovo e Reis, nas troulas do Entroido, nos Maios, nas romaxes e nas festas patronais, a música, o canto e a danza forman un todo.

Cántase durante a sega, a espadela, e no traballo dos canteiros e dos arrieiros. Os pregóns anuncian o paso dos afiadores e capadores ó son dos seus chifres. Tamén hai cantos que expresan sentimentos de nostalxia ou saudade como o *alalá*.

## INSTRUMENTOS

Segundo como produzan o son podemos dividilos en tres grupos:

### INSTRUMENTOS DE VENTO

#### A gaita

Aínda que se cre que a súa orixe é moi anterior, as primeiras fontes nas que aparece a gaita datan da Alta Idade Media. Aparece ilustrando as Cantigas de Santa María de Afonso X *O Sabio* e nas representacións escultóricas das igrexas románicas (Ribadavia, Melide ou Betanzos).

O seu nome deriva do termo bárbaro *gaits* que significaba cabra, xa que era o pelo deste animal o que se utilizaba para face-lo fol. O material máis empregado para a súa construción era a madeira dunha árbore autóctona: o buxo. Na actualidade úsanse outras madeiras foráneas como o granadillo ou o pausanto.



Hai distintos tipos de gaitas segundo a tonalidade na que están afinadas:

*timbal*: afinada en Si bemol, moi usada no canto coral.

*normal ou redonda*: afinada en Do. É a máis común.

*grileira*: afinada en Re maior. É a máis pequena en tamaño. Recibe este nome pola similitude do seu son co que producen os grilos.

A gaita está formada polo fol e por varios tubos:

**Fol:** é un pulmón de reposto. Nel almacénase o aire que o gaiteiro usa cando quere descansar, acadando así un son constante. O fol pode estar feito de peles de animais, aínda que agora podemos atopalo de charón, goma ou o máis moderno de gore-tex.

**Ronco:** emite unha soa nota constante e sostida, afinada coa tonalidade do punteiro.

**Soprete:** lugar por onde se insufla o aire para o fol.

**Punteiro:** tubo cónico onde están os buratos para interpreta-la melodía. Do punteiro depende a tonalidade da gaita.

**Ronqueta e Chión:** posúe funcións similares ás do ronco, pero con distintas tonalidades.

**Pallón:** nun principio estaban feitos de cana. Actualmente hainos de metal. Ó igual que a palleta, o punteiro vai colocado no extremo da ronqueta, do roncón e do chión.

**Palleta:** dous anacos de cana atados cun fío sobre un tubo metálico que van colocados no extremo do punteiro que se introduce no fol.

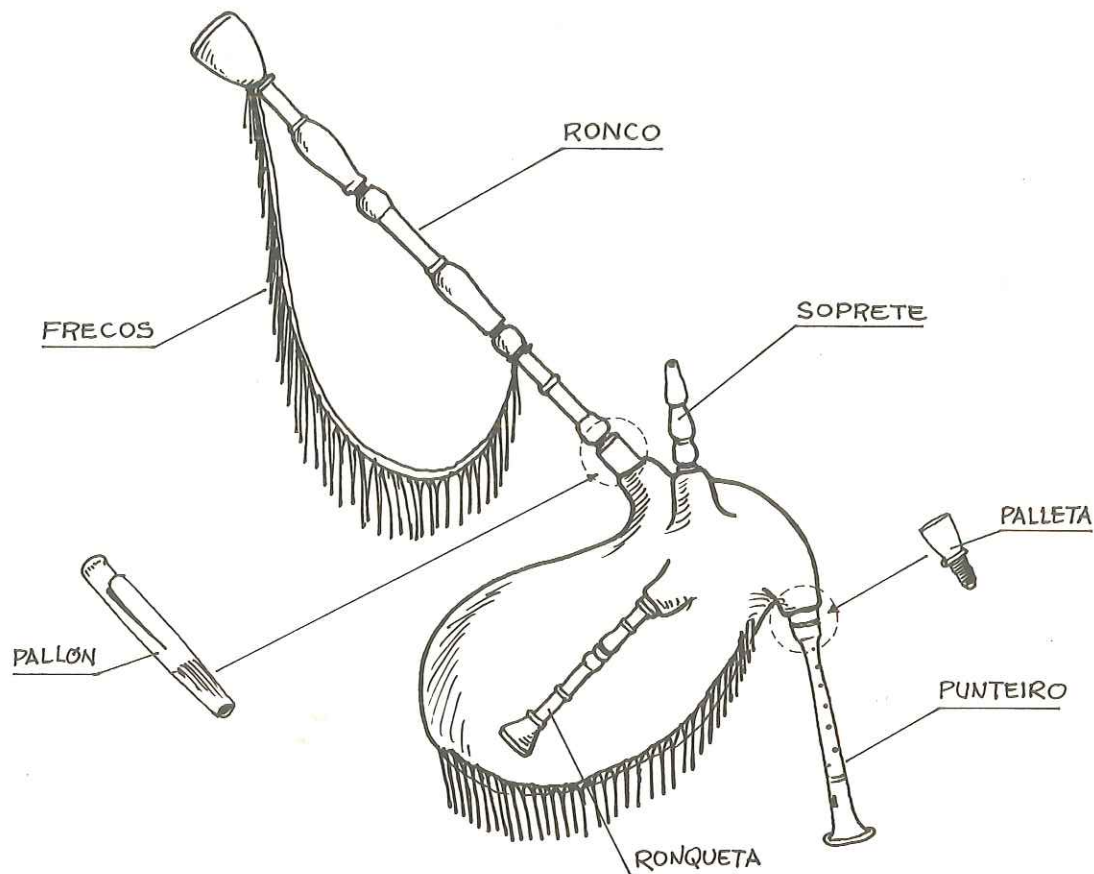



## Requinta

É un tipo de frauta traveseira que se introduce en Galicia no s. XIX procedente de Inglaterra.



## Pito

Instrumento de lecer dos pastores chamado tamén *frauta doce* ou *de pico*. É de pequenas dimensións e está feita de madeira.



## Chirimía

A súa forma é similar á do punteiro da gaita, pero de maiores dimensións. Foi moi utilizada na música relixiosa da Idade Media.

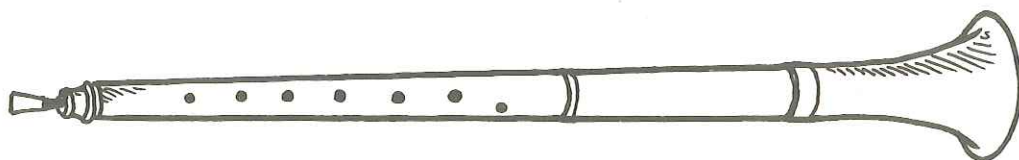

## Chifre ou pito de afiador

A súa forma é triangular e consta de varios tubos dispostos en liña. É usado polos afiadores e paraugueiros para anuncia-lo seu paso.

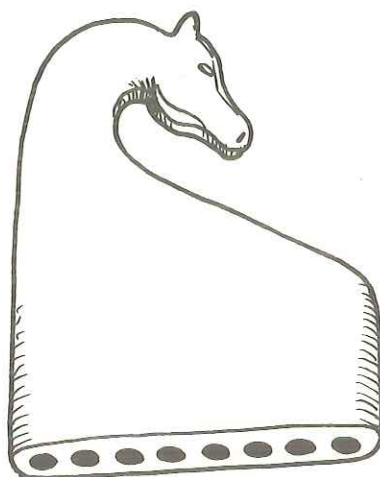

## Buguina

É semellante a unha corneta realizada en barro (materia prima dos oleiros de Buño). Neste lugar eran moi usadas no Entroido.

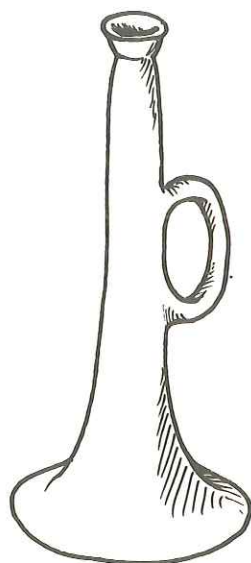



## Cornas de pastor

Facíanas os pastores da zona da Fonsagrada con cortiza de árbore para chamar ó gando que andaba solto polo monte.

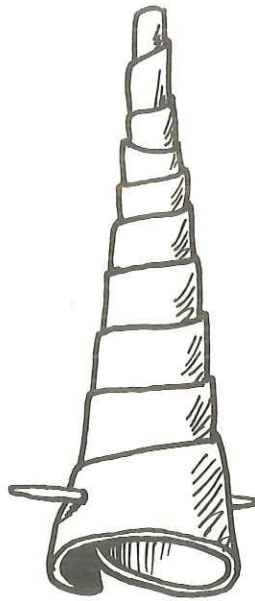

## INSTRUMENTOS DE PERCUSIÓN

### Pandeireta

Instrumento redondo que consta dun aro de madeira con dúas filas de ferreñas e dun coiro que cobre un dos lados. Aparece xeralmente como instrumento feminino que pode adquiri-lo papel protagonista da festa, dando lugar ás pandeiradas.



### Pandeiro

É un cadro de madeira que pode levar de extremo a extremo pola parte interior, un número indeterminado de bordóns (feitos de tripa ou nailon) en contacto cun parche de coiro que cobre os dous lados. Co fin de aumenta-la resonancia do instrumento colgábanse axóuxeres nas cordas do pandeiro.

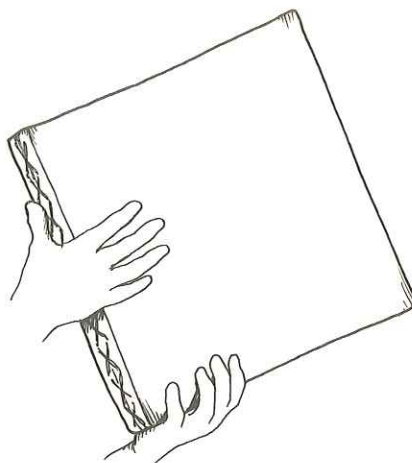



## Tamboril

Cilindro de madeira coas bases cubertas de coiro tensado entre dous aros de madeira unidos entre si por unha corda en zigzag. Na parte inferior, e á vista, soe levar tres bordóns de tripa. Tócase con dúas baquetas de madeira. Adoitaba acompañar ó gaiteiro.



## Caixa ou redobranete

Aseméllase ó tamboril pero distínguese por ter menos altura e porque posúe máis bordóns sobre a pel da parte inferior. Tócase con dúas baquetas de madeira e substitúe ó tamboril como acompañante da gaita nas charangas e murgas.

## Bombo

Tambor de grandes dimensións que se caracteriza pola ausencia de bordóns e por ser tanxido cun mazo. Xunto co tamboril é o encargado de marca-lo ritmo.

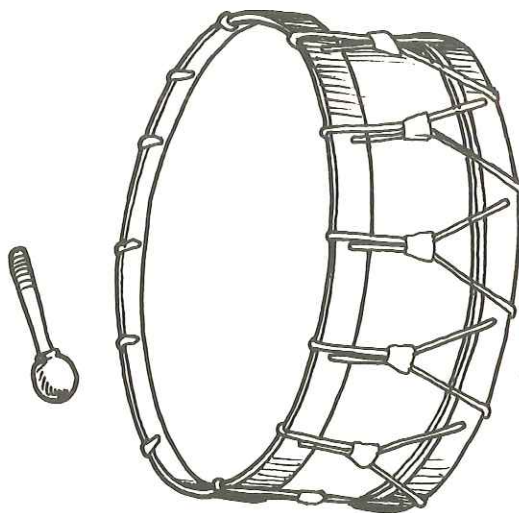

## Castañolas ou castañetas

Poden asemellarse a medias castañas, de aí reciben o seu nome, aínda que a forma e o tamaño varían duns lugares a outros. Úsanse por pares que van unidos por un cordón ou lazo de tea. Van presas ó polgar e fanse soar co resto dos dedos. As denominadas *pitos* tócanse facendo estala-los dedos polgar e medio.

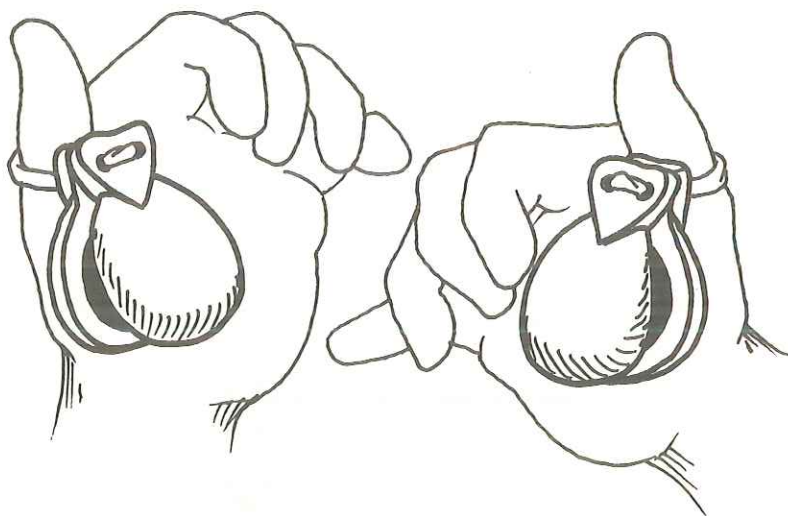

## Tarrañolas

Son dous anacos de madeira alongados que se colocan entre os dedos anular e índice. Soan cando se abanea a man facéndoas entrambilicar.

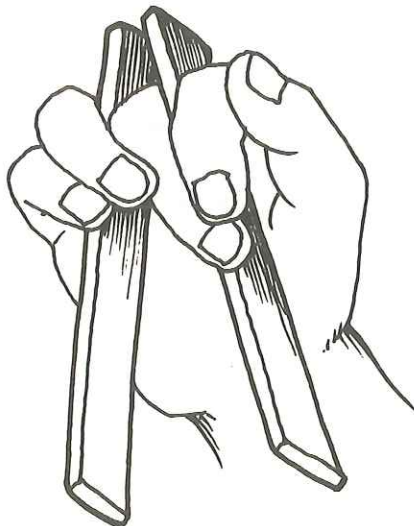

## Carraca

Está formada por unha lingüeta de madeira e unha roda dentada que ó xirar refrega contra esta producindo un son estridente. Usábanse para facer barullo en festas como o Entroido, as cornetadas e aguinaldos e substituían ás campás na Semana Santa.

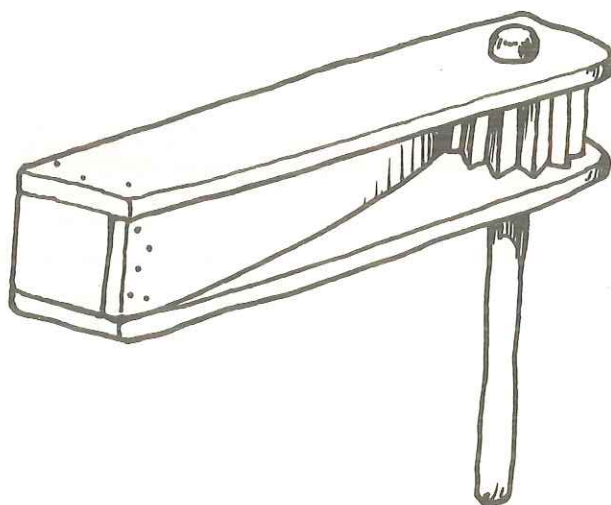

## Birimbao

Instrumento formado por unha peza de ferro ou latón en forma de ferradura. Posúe unha lámina metálica que no medio ten un extremo libre. Sostense entre os dentes e co dedo índice faise vibra-la laminiña central.

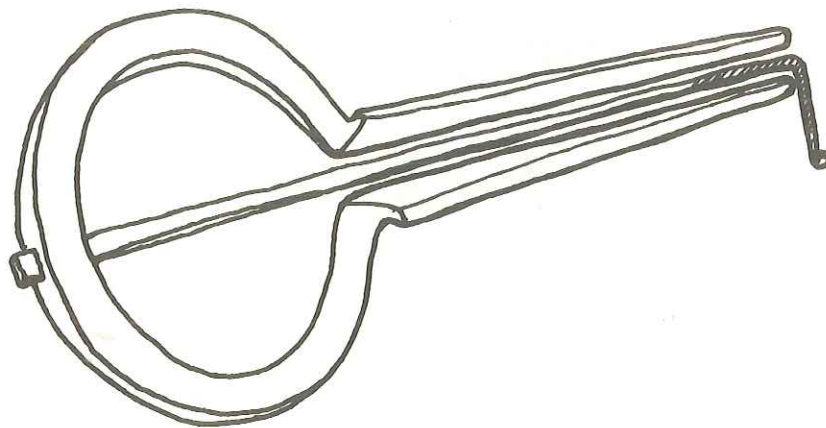

## INSTRUMENTOS DE CORDA

### Zanfona

Instrumento que se compón dunha ampla caixa de resonancia con cinco cordas que son rozadas por unha roda que sae do interior da caixa e que se move por medio dun manubrio. Consta de varios elementos:

**Teclado:** serve para pulsa-las cordas producindo así distintas notas.

**Oídos:** son os que deixan saír-lo aire da caixa de resonancia.

**Caixa de resonancia:** está construída con láminas de madeira. É a encargada de amplifica-lo son. Na parte superior chamada *tapa harmónica* ten os buratos chamados oídos. Posúe outro, de maior tamaño, por onde sae a roda.

**Roda:** é a que produce a vibración das cordas cando se xira e se roza con estas.

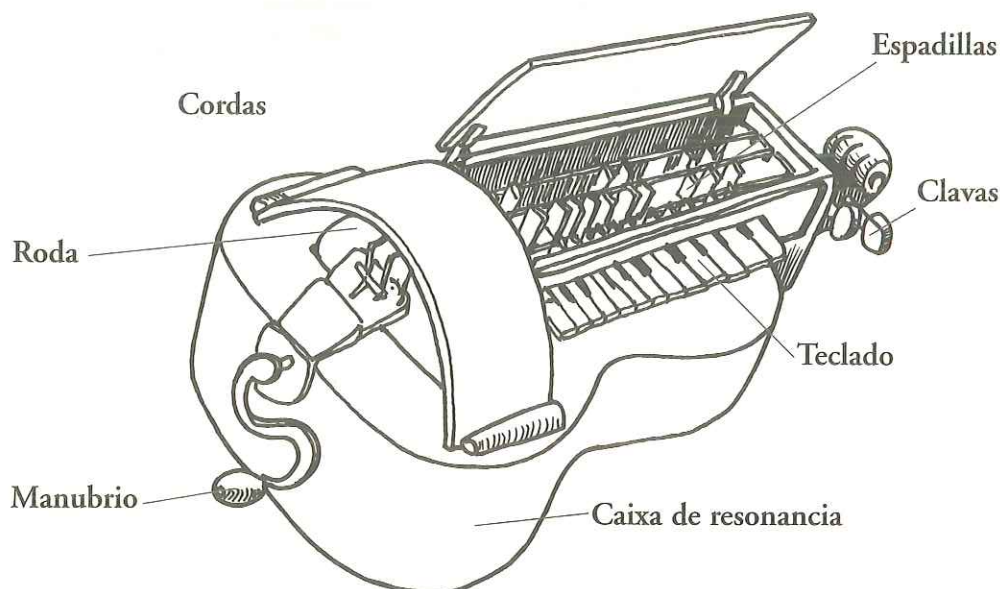

**Manubrio:** acciónase coa man dereita e fai xira-la roda.

**Clavas:** a elas van enganchadas as cordas e, se as xiramos damos maior ou menor tensión a estas.

**Caixa dos segredos:** oco que queda debaixo da caixa dos teclados. Está pechado cunha tapa e se utiliza para leva-los materiais necesarios para o mantemento da zanfona (algodón, resina, corda de repostos).

**Afinadores:** son os encargados de dá-la altura necesaria ós bordóns. Os afinadores ademais poden recortar ou alonga-la lonxitude das cordas, afinándoas deste xeito.

**Cordas:** consta de cinco, tres cantantes e dous bordóns. Poden ser de tripa ou de tripa recuberta por un fío de metal ou prata.

**Espadillas:** son unhas teclas que van dentro da caixa e enriba do teclado principal en contacto directo coas cordas.

**Cordoeiro:** é o outro extremo onde se enganchan as cordas.

## Violín

Introdúcese na música popular da man dos cegos e dos grupos que percorrían feiras e romarías. Consta de cinco cordas e unha caixa de resonancia da que sobresaen un pequeno mastro. Tocábase cun arco.



## OUTROS INSTRUMENTOS

Entendemos por instrumento musical aquel que se realiza co fin de producir música, pero en ocasións a súa falla fai que o home procure o son e o ritmo co que teña máis a man. Latas, botellas ou culleriñas convértense ás veces en improvisados instrumentos.

### Cunchas

Normalmente son as cunchas cóncavas de vieira, que se fregan unha contra a outra, levando o ritmo da peza.

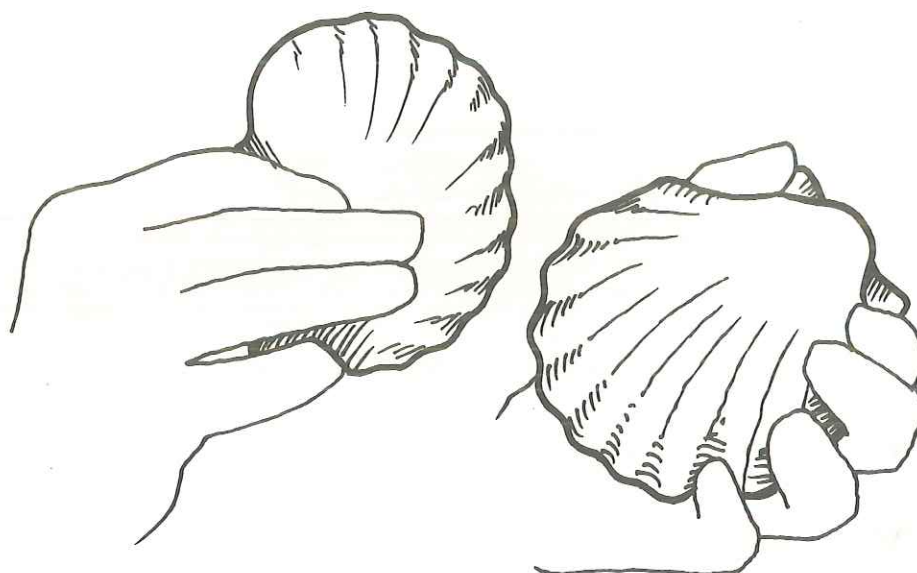

### Lata

Eran as latas onde viña o carburo ou gas empregado para os candís. Coa chegada da luz eléctrica desaparecen. Hoxe en día utilízanse as de pemento. Para tocalas había que estar sentado posto que se usaba a modo de pandeiro.

## OS INTÉRPRETES

### Gaiteiro

Nun principio foi considerado alguén importante dentro da sociedade. Facíase acompañar por un tamborileiro e aínda que formaban un dúo recibía o nome de *gaiteiro solista*. Co paso do tempo a estima do gaiteiro decaeu, polo que se xuntou con outros músicos dando lugar ós cuartetos de música tradicional. Estes cuartetos estaban formados polo gaiteiro e polos instrumentos de percusión (tamboril, bombo e pandeireta).



Coa chegada das bandas de música e a rivalidade que comportaron, o gaiteiro fíxose acompañar de clarinetistas, saxofonistas e requintas. Isto propiciou a aparición das murgas e das charangas. En moitos lugares charangas e murgas son o mesmo pero a diferenza está en que a charanga ten un maior número de músicos (10-12) con respecto á murga (6-8).

A partir dos anos oitenta a masificación de gaiteiros nas escolas de música propiciou a formación de bandas de gaitas.

## Bandas de música

Aínda que teñen un forte arraigo en Galicia a súa aparición é bastante serodia. Case todas xurdiron despois de mediados do s. XIX. Ofrecían un repertorio de pezas exitosas do momento como valeses, pasodobres ou marchas e doutras compostas polos propios directores de bandas.

Do grande número de bandas que existiron tan só unhas poucas chegaron ata os nosos días.

## Orfeóns e corais

Son agrupacións de voces que se estenden por toda Galicia dende mediados do s.XIX. Están constituídas por obreiros e traballadores de determinados sectores. No seu repertorio incluían tanto obras inéditas compostas polos directores como fragmentos de ópera, zarzuela ou melodías populares.

## O CANTO

As composicións destinadas a ser cantadas tiñan relación directa co contexto social no que se daban. Os cantos acompañaban ás festas cíclicas do ano, é dicir, a aquelas celebracións que se repetían polas mesmas datas tódolos anos. Deste xeito temos os cantos de Nadal, de Entroido ou dos Maios. Outra clase de cantos acompañaban ós distintos momentos da vida cotiá: o traballo, as romarías e festas ou o adormece-los nenos.

### Cantos de nadal

Existía o costume, durante as datas que van do Nadal ata a festa de Reis, de que os nenos e os non tan nenos se dedicasen a cantar polas casas a cambio dalgunha lambetada ou galano coñecido como *aguinaldo*.

Segundo as datas os cantares reciben distintos nomes. Así temos as Panxoliñas e Nadais que son propios da Noiteboa e do día vintecinco de decembro; Xaneiras e Aninovos que se cantaban o derradeiro e o primeiro día do ano; os Reis cantábanse



a noite do día cinco e a mañá do día seis. Os nenos que botaban estes cantares incluían neles peticións de aguinaldo e coplas axeitadas para dá-las gracias:

*Déanos o aguinaldo  
anque sexa pouco  
un touciño enteiro  
e a metade do outro.  
Déanno-los Reis,  
señores, por Deus,  
déanno-los Reis  
e queden con Deus.  
A señora ama da casa  
ten a cor da cereixa,  
e ela como é boa moza  
sen esmola non nos deixe.*

Ás veces os instrumentos acompañaban ós cantores. Cómpre ter en conta que os máis dos Reis eran cantados en castelán xa que se perderon os antigos Reis en galego.

## Os maios

Segundo o Maio, eran diferentes as cantigas que se interpretaban. Hai un primeiro tipo de composicións tradicionais repetidas tódolos anos e un segundo de carácter satírico, inventadas de novo para cada Maio. Interpretábanas os rapaces agachados baixo unha estrutura feita de ramallos e flores coa que saían á rúa.

*Aquí ven o Maio  
polo patio de Belvís  
anque ven rico en flores  
mirade o que lle pedís.*

## Cantos de traballo

Son aqueles cantos que se entoaban nos momentos en que as xentes estaban a traballar. Había cantos de sega, de arada, de camiño ou de andar cos bois. Estes cantos caracterizábanse por carecer de acompañamento musical. Eran pousados e o intérprete tiña moita liberdade á hora de canta-la melodía. Noutroora estes cantos foron chamados *alalás* probablemente pola terminación en “ai, la, la”.

## A DANZA E O BAILE

A diferenza entre os dous consiste en que mentres o baile é espontáneo e executado co único fin de se divertir, a danza ten un significado ou motivo que provén das antigas tradicións que se vinculaban ós gremios de artesáns ou confrarías relixiosas.

### Bailes

*Muiñeira vella:* representa un xogo de galanteo entre o home e a muller. O baile do home ten un carácter solista xa que os seus movementos son independentes dos da muller. Esta baila nunha actitude de submisión, recolleita e pasiva.

O acompañamento musical desta muiñeira realízase coa pandeireta tanxida co toque denominado *empuñado*.

*Muiñeira nova:* trátase dunha evolución da vella pero non ten unha estrutura fixa. É tamén un baile mixto no que as figuras son indicadas por un ou varios guías. O acompañamento instrumental pode ser variado.

En distintas épocas chegaron de fóra bailes que se popularizaron en Galicia adaptándose ó noso xeito. Entre estes bailes podemos atopa-lo **fandango**, popularizado no século XVIII e a **jota**, que quizais teña unha orixe árabe. Esta acadou un grande éxito entre a poboación galega. Mantén unha estrutura similar á da muiñeira con descanso, punto e volta. O ritmo é rápido e o acompañamento pode estar constituído por músicos ou pandeireteiras.

Nalgunhas zonas de Galicia este baile recibe os nomes de *zapateado* e *maneo*.



*Bailes de agarradiño*: chegaron a maioría de fóra e adaptáronse ós usos e instrumentos galegos. Entre eles atopámo-los valeses, as polcas, as mazurcas, os pasodobres e os charrasquiños.

## Danzas

Sempre vinculadas ó ciclo da vida, poderíamos distinguir entre:

*Infantís*: xeralmente de roda.

*Nupciais*: sendo a máis importante a *regueifa*.

Na celebración do casamento, trala cerimonia relixiosa e o xantar, os convidados e a xente do lugar cantan e bailan, nalgúns casos, ata o amencer. Ó remate distribúese entre tódolos asistentes un bolo de pan branco ou unha rosca de ovos que se coñece como *regueifa* e que dá nome á cerimonia. Ó longo da celebración os convidados bótanse desafíos a través de coplas cheas de segundas intencións e que poden referirse á mesma voda ou a outros asuntos relacionados cos convidados. Isto coñécese como *regueifar* e os seus executantes como *regueifeiros*.



---

*Relixiosas:* son as danzas máis antigas que coñecemos. Están vinculadas ós gremios medievais. Cada gremio no día da celebración do seu patrón executaba unha danza na súa honra. A este tipo de danzas pertencen as de *fitas, arcos, paos e espadas*.



## BIBLIOGRAFÍA:

NOVOA GONZÁLEZ, M<sup>a</sup> del Carmen. *La gaita y la cornamusa en Galicia y Francia*. Cadernos do seminario de estudos cerámicos de Sargadelos. Ed. do Castro, A Coruña, 1980

LINARES, J. *O baile en Galicia*. Método de aprendizaxe. Ed. Galaxia, Vigo, 1986

FOXO, X.L. *Os segredos da Gaita*. Servicio de publicacións da Deputación Provincial de Ourense, 1986

SÁNCHEZ BRUNETE, Ana e MONTERO, Enrique. *Os instrumentos da música popular*. Ed. Ir Indo, Vigo, 1992

COSTA, L. *A música popular e A danza e o baile*. vol. XXVI. Galicia antropoloxía. Hércules de ediciones, A Coruña, 1997.

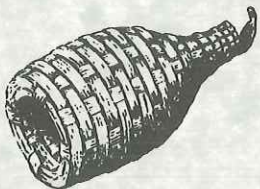
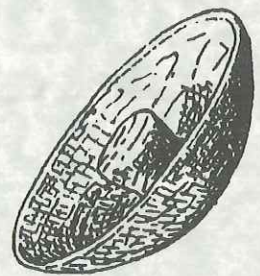
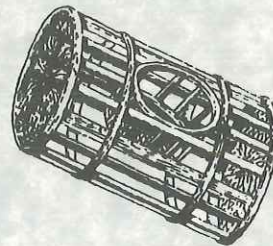
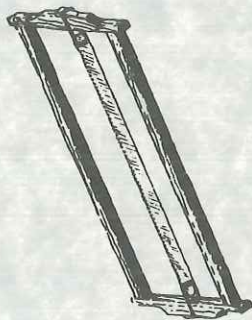
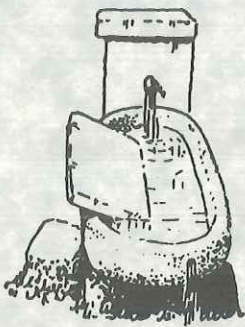
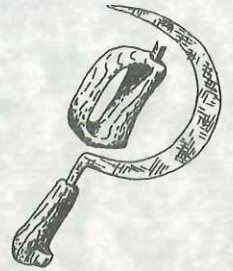
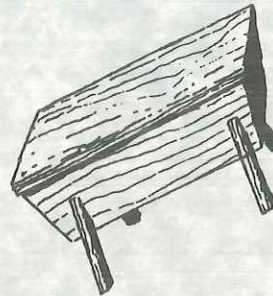
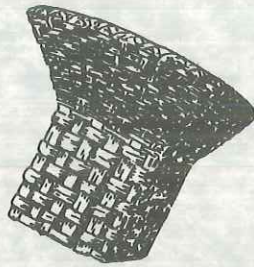
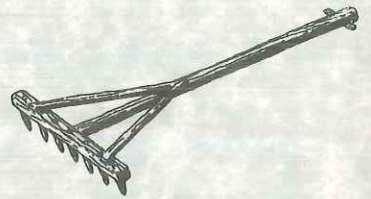
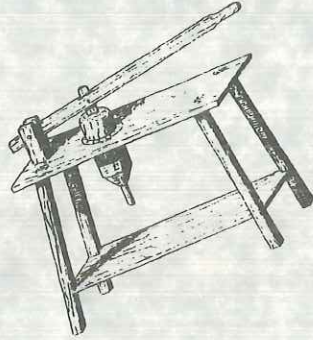
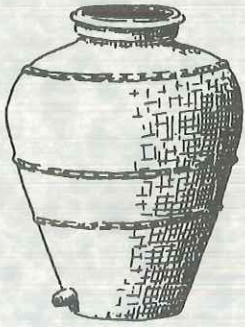
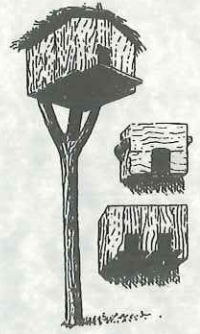
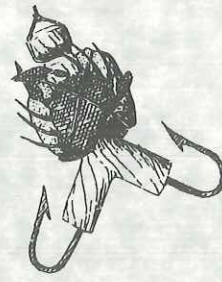

Coa colaboración de:



CONSELLERÍA DE EDUCACIÓN  
E ORDENACIÓN UNIVERSITARIA

Dirección Xeral de Política Lingüística

